

Regelquerschnitte (ohne Maßstab)

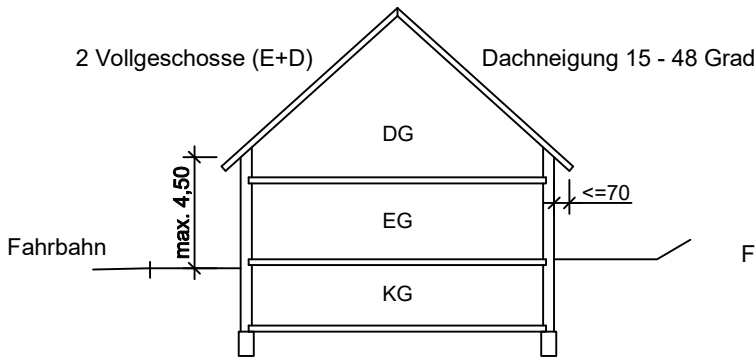

Typ I Satteldach (zulässig für alle Parzellen)

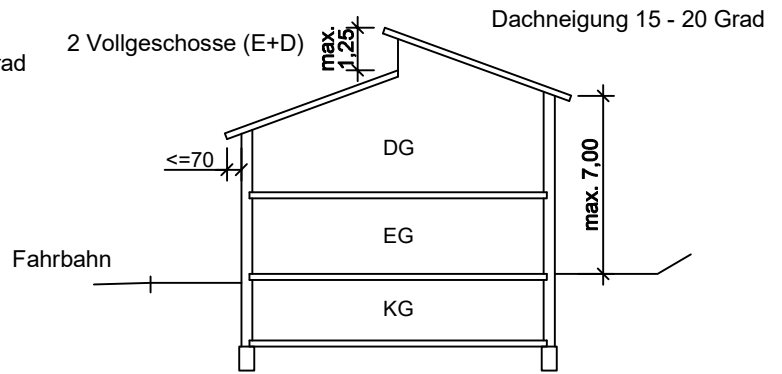

Typ III versetztes Pultdach (zulässig für alle Parzellen)

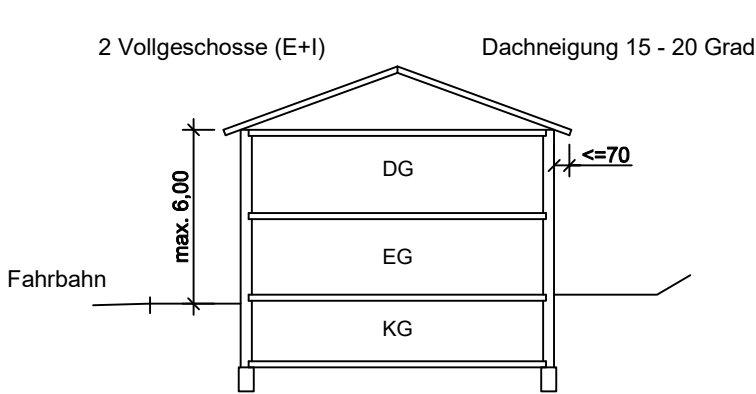

Typ II Zelt- und Walmdach (zulässig für alle Parzellen)

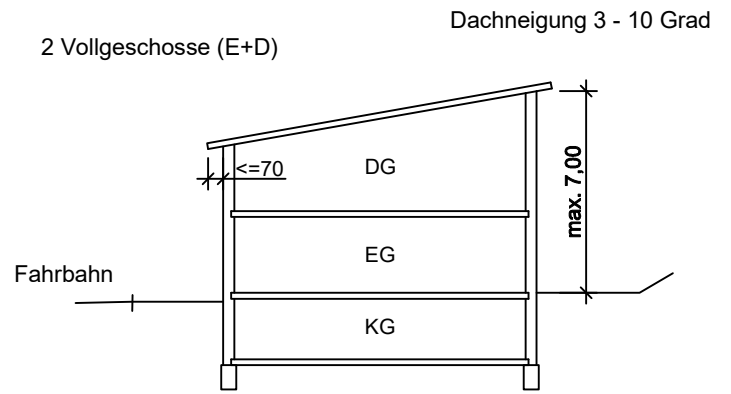

Typ IV Pultdach (zulässig für alle Parzellen)